



SIMPLY BUILT TO LAST. GUARANTEED*

LORSQUE NOUS DISONS QUE " NOUS DONNONS VIE AU CYCLISME ", NOUS LE PENSONS VRAIMENT ET CE NE SONT PAS QUE DES PAROLES EN L'AIR.

C'est pourquoi nos supports Saris bénéficient d'une garantie à vie. Pas trois ans, pas cinq, mais aussi longtemps qu'ils restent la propriété de l'acheteur original. Nous estimons que le cyclisme est un sport à vie, alors pourquoi ne pas en demander autant à l'équipement qui vous permet de le pratiquer?

LE T-RAX SPORT

MANUEL D'INSTALLATION

Veuillez LIRE et SUIVRE attentivement toutes les instructions.



T-Rax Sport 2 vélos (502)
T-Rax Sport 4 vélos (504)

Charge maximale admissible sur la flèche d'attelage

Type d'attelage	Poids sur la flèche d'attelage	Charge maximale
1 ¼ po (3,20 cm) 90 kg (200 lb)	90 kg (200 lb)	2 vélos/32 kg (70 lb)
	90 kg (200 lb)	3 vélos/48 kg (105 lb)
	136 kg (300 lb)	4 vélos/64 kg (140 lb)
2 po (5 cm) 136 kg (300 lb)	136 kg (300 lb)	2 vélos/32 kg (70 lb)
	136 kg (300 lb)	3 vélos/48 kg (105 lb)
	136 kg (300 lb)	4 vélos/64 kg (140 lb)
	136 kg (300 lb)	5 vélos/79 kg (175 lb)

*maximum de 16 kg (35 lb) par vélo

Liste des pièces

	Description des éléments	Quantité
1	Unité T-RAX	1
2	Base du réceptacle (adaptateur w/2")	1
3	Broche avec cordon	1
4	Rondelle d'arrêt	1
5	Broche de verrouillage	1
6	Goupille fendue	1
7	Manchon	1
8	Boulon 1/2"	1
9	Rondelle 1/2"	1
10	Écrou 1/2"	1
11	Boulon 3/8"	1
12	Rondelle 3/8"	1
13	Écrou 3/8"	1

Outils inclus : Clé hexagonale 4mm
Outils nécessaires : Clé 3/4" (19mm) x 2
Clé 9/16"

1. MONTAGE DU PORTE-VELOS SUR LE VEHICULE

1A. Réceptacle 1-1/4"

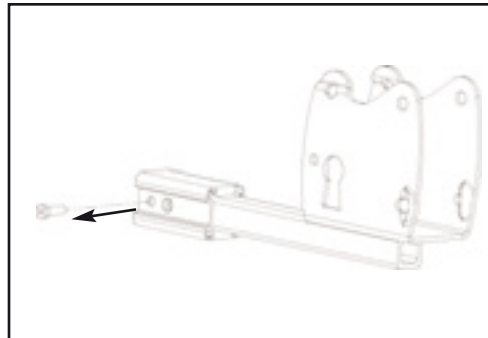

Otez le boulon de l'adaptateur à l'aide de la clé hexagonale 4mm fournie.

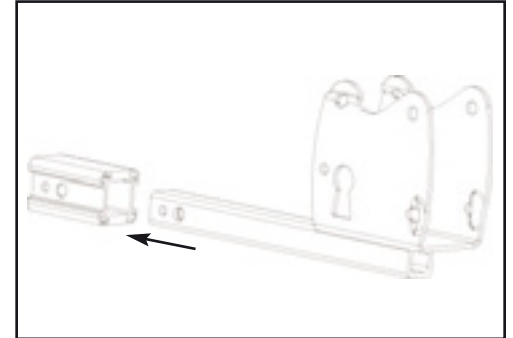

Faites glisser l'adaptateur 2" jusqu'à ce qu'il sorte du réceptacle.

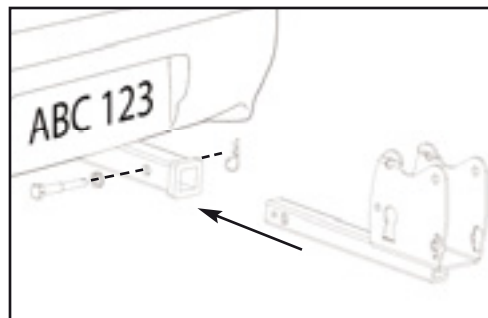

Faites glisser le réceptacle dans le mécanisme d'arrimage 1-1/4", comme illustré. Installez le boulon fileté et la rondelle d'arrêt, puis serrez complètement à l'aide de la clé 3/4" (19mm).

Pour plus de sécurité, utilisez la pièce #3022, vendue séparément.

1B. Réceptacle 2"

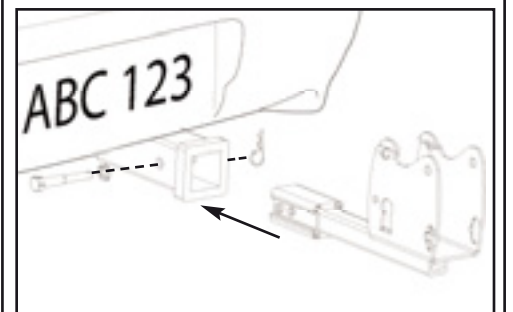

Faites glisser le réceptacle dans le mécanisme d'arrimage 2", comme illustré. Installez le boulon fileté et la rondelle d'arrêt, puis serrez complètement à l'aide de la clé 3/4" (19mm) fournie. Installez la goupille fendue. Pour plus de sécurité, utilisez la pièce #3022, vendue séparément.

MONTAGE DU PORTE-VÉLOS SUR LE VÉHICULE (SUITE) :

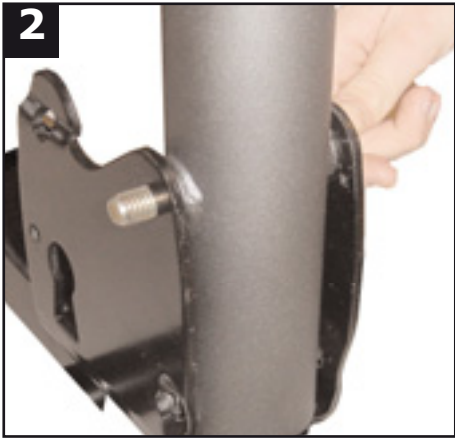

Insérez le porte-vélos dans la base réceptrice, puis introduisez le boulon long dans l'attelage et le porte-vélos comme indiqué.

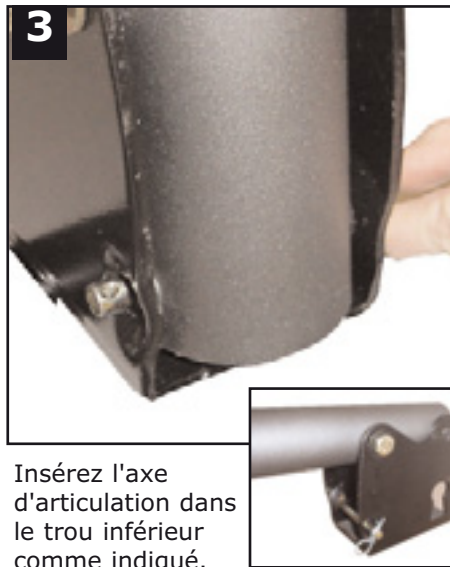

Insérez l'axe d'articulation dans le trou inférieur comme indiqué.

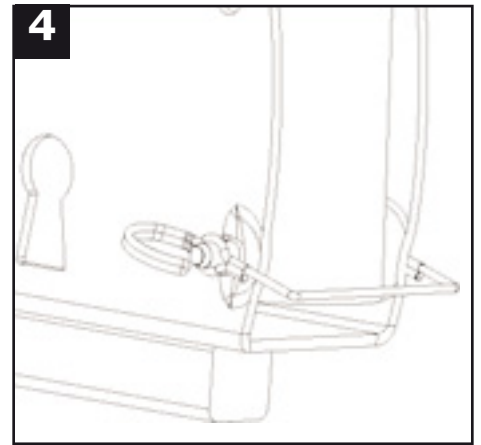

Arrimez la broche de sécurité.

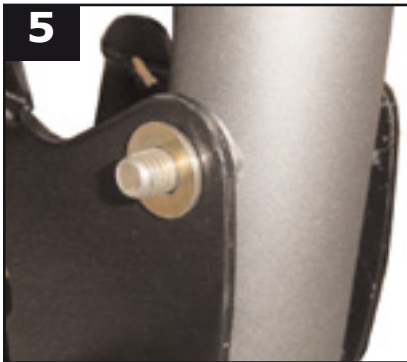

Enfilez la 5/8" rondelle.

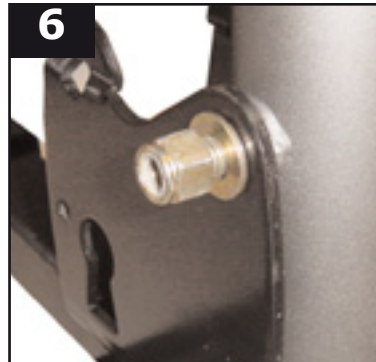

Vissez légèrement l'écrou - ne le serrez pas trop avant que tous les écrous et les boulons n'aient été montés avec un ajustement libre.

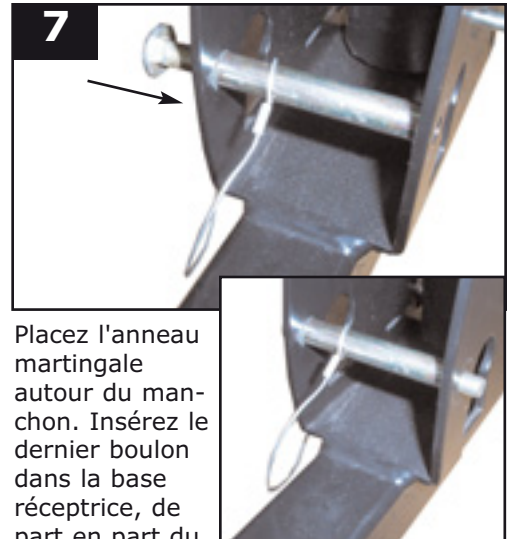

Placez l'anneau martingale autour du manchon. Insérez le dernier boulon dans la base réceptrice, de part en part du manchon de manière à ce qu'il dépasse de l'autre côté.

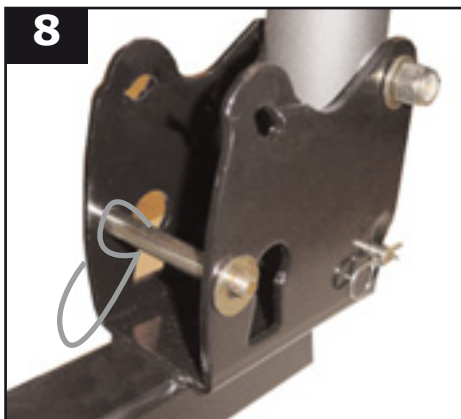

Installez la rondelle et l'écrou 3/8". Serrez avec une clé 9/16".



Installez le boulon et serrez fermement l'ensemble avec les deux clés 3/4".

RÉGLAGE DES BRAS DU PORTE-VÉLOS :



Décrochez le dispositif de fermeture et enlevez la broche du support.

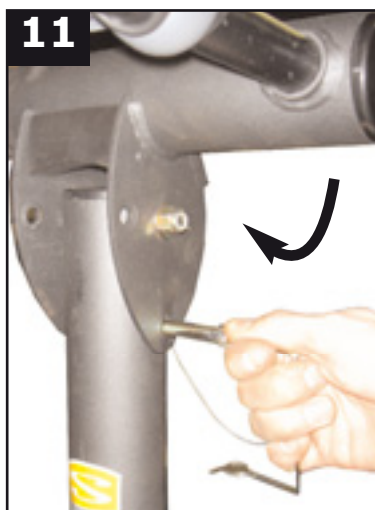

Faites pivoter le bras vers le haut à l'opposé du véhicule. Alignez les trous et insérez la broche.

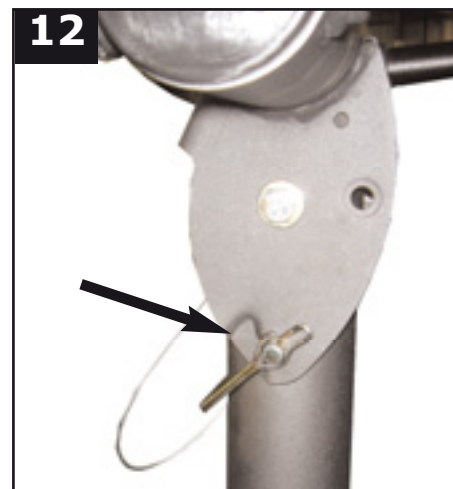

Pour verrouiller le bras, assurez-vous que le dispositif de fermeture est fermé.

MISE EN PLACE DES VÉLOS SUR LE PORTE-VÉLOS :



Placez les vélos tête-bêche sur les bras de support. Nous vous recommandons les protections Protect-O-Pads de Saris (réf. 2060) pour toutes les zones de contact. Assurez-vous que les manchons en mousse ne contiennent pas de débris qui risqueraient de rayer la peinture du véhicule. Protégez la pédale du premier vélo (côté voiture) afin d'éviter d'endommager la peinture de la carrosserie.

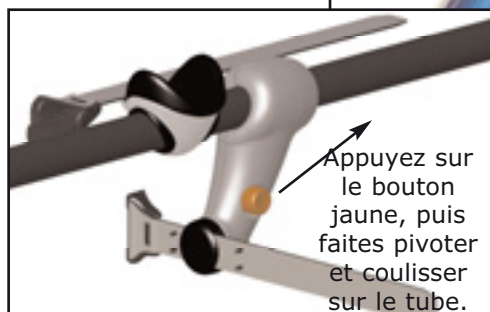
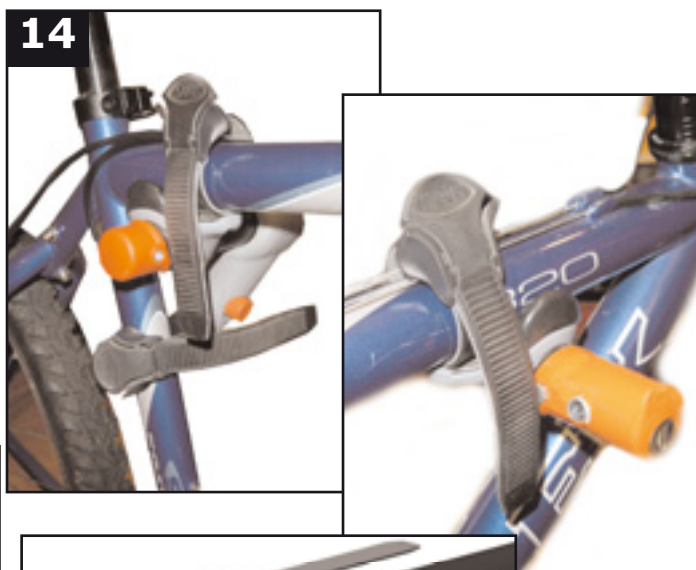
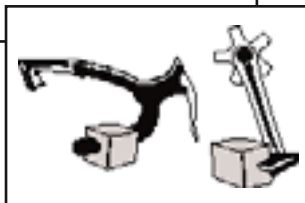

Le tube transversal du cadre doit reposer dans les gouttières de support. Remarque : Pour faciliter le positionnement des vélos, vous pouvez faire coulisser les gouttières de support sur le bras. Appuyez sur le bouton jaune du bras stabilisateur de manière à ce qu'il repose fermement contre le tube diagonal du cadre.

Remarque : Des câbles antivol peuvent être utilisés pour fixer les vélos au porte-vélos (Il est recommandé d'utiliser le câble antivol no 981)

CONTRÔLE DES COURROIES ET DE LA STABILITÉ DU PORTE-VÉLOS

- ▶ Les photos ci-dessous représentent les différentes possibilités d'installation pour un vélo d'homme, un vélo de femme et un vélo à cadre non traditionnel.
- ▶ Vérifiez la garde au sol. Le vélo doit être suffisamment haut pour ménager une distance d'environ 30,50 cm (12 po) entre le sol et les roues des vélos. Les vélos légers et petits devraient être placés en dernier sur le porte-vélos.

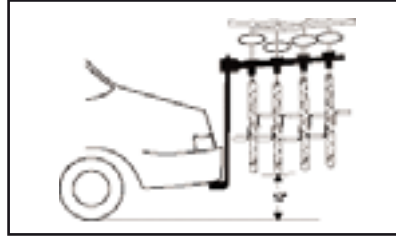

- ▶ Les vélos lourds doivent être chargés au plus près du véhicule (poids maximal de 16 kg [35 lb])
- ▶ Pour utiliser les dispositifs de basculement et de dégagement, retirez les goupilles et les axes d'articulation, puis démontez le porte-vélos du véhicule en le basculant.
Remarque : Ne faites pas basculer le porte-vélos lorsque les vélos sont chargés.
- ▶ Les bras peuvent se replier quand ils ne sont pas utilisés. Tirez sur la broche de l'assemblage du bras, faites pivoter les bras vers le bas et verrouillez avec le dispositif de fermeture et la broche.

ATTENTION :

ATTENTION :

- 1) Lisez et suivez attentivement les instructions. Conservez votre manuel de l'utilisateur pour vous y reporter ultérieurement ou pour commander des pièces détachées.
- 2) Assurez-vous que tout utilisateur de ce support sait comment le fixer et l'utiliser.
- 3) Le véhicule doit être en bon état dans la zone de l'attelage. Reportez-vous au tableau de la page couverture pour connaître les capacités de charge et les restrictions.
- 4) Assurez-vous que les pneus des vélos ne se trouvent pas à proximité immédiate du tuyau d'échappement du véhicule.
- 5) Ne dépassez pas la capacité de charge du porte-vélos.
- 6) Ce support monté sur attelage n'est pas recommandé pour une utilisation en tout-terrain.
- 7) N'installez jamais le porte-vélos sur aucun type de remorque ou le véhicule divertissant.
- 8) Ne passez pas le porte-vélos au lave-auto.
- 9) Remplacez toute courroie dès le premier signe d'usure. Vous pouvez vous procurer des pièces de rechange auprès de Saris en appelant le 1 800 783-7257.
- 10) Il incombe à l'utilisateur de s'assurer que l'utilisation de ce porte-vélos est conforme à la réglementation locale, en particulier en ce qui concerne le porte-à-faux derrière le véhicule et l'obstruction partielle de la plaque d'immatriculation ou des feux arrière.

AVERTISSEMENT ET DÉNÉGATION DE RESPONSABILITÉ :

Ce porte-vélos a été conçu pour le transport de vélos sur certains véhicules. L'utilisateur doit lire et suivre les instructions fournies avant de l'utiliser. L'utilisateur doit fixer le porte-vélos correctement au véhicule, en vérifier la fixation avant chaque utilisation et contrôler l'usure des pièces. Une fixation adéquate du porte-vélos au véhicule est essentielle et hors de contrôle du fabricant. Le fabricant et le vendeur rejettent expressément toute responsabilité de blessures corporelles, de dommages ou de pertes, directs, indirects ou consécutifs, résultant d'une fixation incorrecte, d'une utilisation impropre, d'une maintenance inadéquate ou d'une négligence concernant ce porte-vélos.

GARANTIE :

Saris Cycling Group, Inc (" Saris ") garantit votre produit Saris contre tout défaut de fabrication ou de main-d'oeuvre aussi longtemps que vous restez propriétaire du produit. Cette garantie n'est offerte qu'au consommateur qui est l'acheteur d'origine. Cette garantie ne couvre pas les pièces dont l'usure résulte d'une utilisation normale ou qui ont été endommagées à la suite d'une utilisation impropre ou abusive, de négligence, d'un accident ou d'une modification non autorisée. TOUTE GARANTIE IMPLICITE DE L'ACHETEUR EST LIMITÉE À LA PÉRIODE DE TEMPS QUE LE CONSOMMATEUR QUI EST L'ACHETEUR D'ORIGINE EST PROPRIÉTAIRE DE CE PRODUIT. Certaines provinces interdisent toute limitation de durée d'une garantie implicite, par conséquent il est possible que la limitation énoncée ci-dessus ne s'applique pas à vous. À son choix, Saris réparera ou remplacera, ou remboursera le prix d'achat de, tout produit Saris qui s'avère défectueux ou qui n'est pas conforme à cette garantie sous des conditions d'usure et d'entretien normaux. Pour obtenir un service au titre de cette garantie, renvoyez la pièce ou le produit Saris défectueux, port payé, à Saris à l'adresse ci-dessous. Veuillez contacter notre service à la clientèle avant tout retour afin d'obtenir un numéro d'autorisation de renvoi. La réparation ou le remplacement d'un produit Saris défectueux ou le remboursement du prix d'achat est la seule voie de droit de l'acheteur sous cette garantie et Saris ne sera dans aucun cas responsable de dommages, pertes ou frais fortuits ou consécutifs. Certaines provinces interdisent l'exclusion ou la limitation des dommages fortuits ou consécutifs, par conséquent cette limitation ou cette exclusion peuvent ne pas s'appliquer à votre situation. Cette garantie vous confère des droits légaux spécifiques et vous pouvez également bénéficier d'autres droits qui varient d'une juridiction à l'autre.